

素材洗浄ユニット

洗浄名人



4ヶ所の微細ミストで洗浄

通すだけで、異物の侵入を防ぐ

素材の両面に洗浄液を吹き付け、表面の異物を除去。
 洗浄から拭き取りまで1工程で対応します。

洗浄液供給



洗浄能力の比較

洗浄前後の材料表面を拭き取り、
 汚れ具合を比較



洗浄なし



洗浄あり

付属品

洗浄液吹付け
 オイルスプレー
 ユニット
 霧吹き名人

あらゆる パスラインに対応

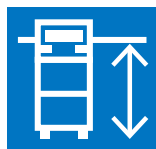

様々なパスラインに合わせた設計・製作が可能。既存ラインにもスムーズに導入できます。

洗浄液を均一に塗布し、 高い洗浄効果を実現

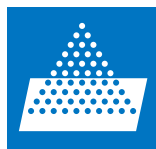

付属オイルスプレーユニット「霧吹き名人」で、洗浄液をムラ無く均一に塗布。安定した洗浄性能を実現します。

エアブロー&自動拭取 で液残りを抑制



洗浄から乾燥までを一貫対応。後工程への洗浄液の持ち出しを低減します。

ライン構成例

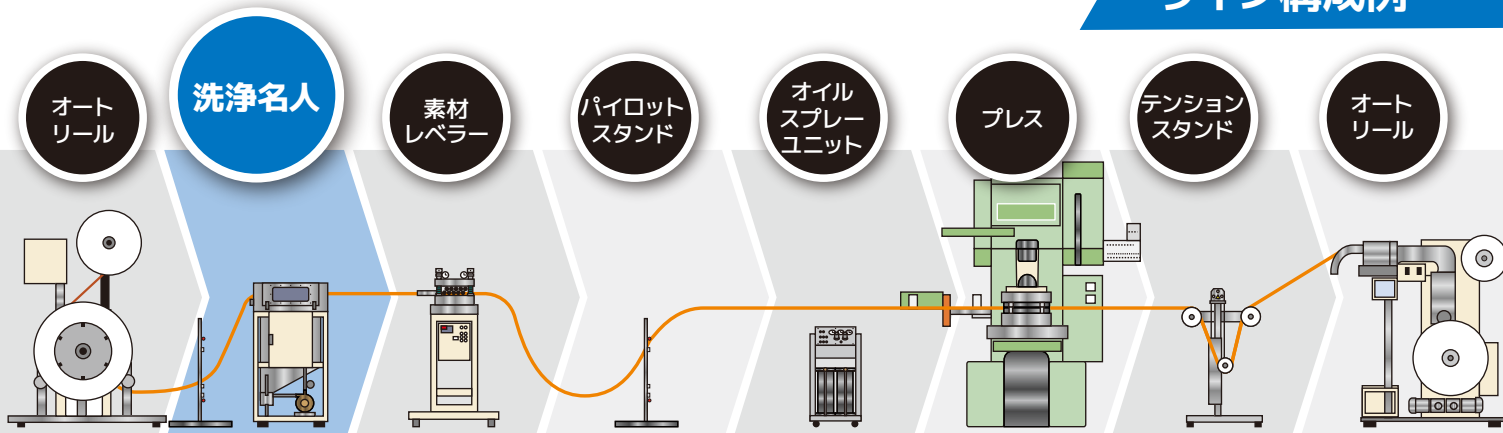

洗浄名人

安定稼働を支える安心機能

- 1 スpray噴霧方式により、洗浄液使用量を削減。洗浄コストにも配慮しています。
- 2 ダイヤル目盛りで洗浄流量を数値管理し、ムダのない最適な流量設定が可能。
- 3 進入側・出口側のガイドはオーダーメイド可能。既存ラインにも安心して導入できます。

洗浄の流れ

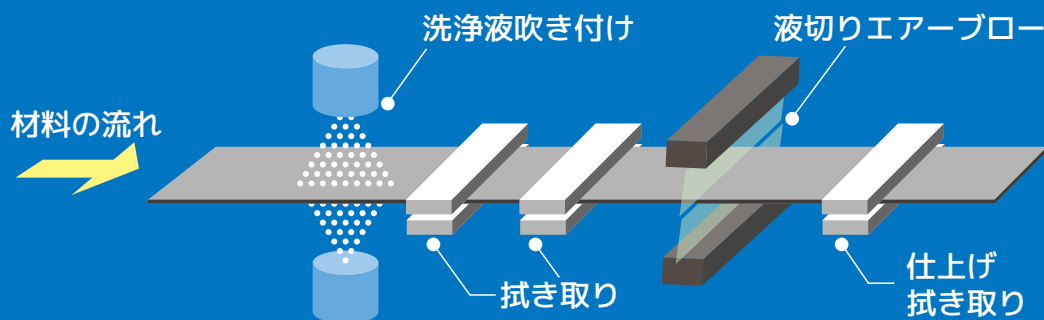

拭き取りには、市販の無塵布を利用可能

仕様

本体 洗浄名人	対象素材幅	30~100mm
	洗浄液	炭化水素系溶剤
	処理速度	MAX 10m/min
	スプレーヘッド数	4ヶ(上下各2ヶ)
付属品 霧吹き名人	対象素材幅	MAX 100mm
	タンク容量	2タンク 計8L(4Lタンク)
	電源	AC100V 1A
	エア	0.4MPa以上

外形寸法

本体: 洗浄名人

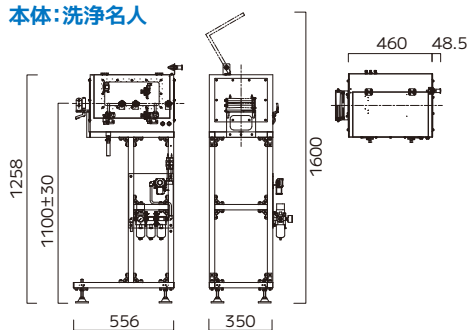

付属品:
霧吹き名人

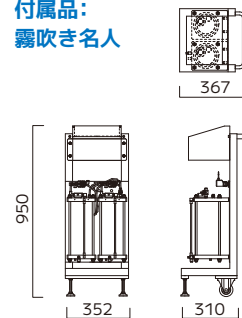

精密プレス金型のお悩み、NICHIDEN にお任せください!

お問い合わせは
こちら

NICHIDEN

日電精密工業株式会社

〒503-0125 岐阜県安八郡安八町牧字南長田4660 担当 営業部 装置担当

TEL:0584-63-0746 メール: sales@nsk-cp.co.jp

